

Stadt Erlangen
Referat für Kultur, Jugend und Freizeit
Kulturprojektbüro
Postfach 3160, 91051 Erlangen – Deutschland
Tel. +49(0)9131/86-1408, Fax: +49(0)9131/86-1411
E-Mail: info@comic-salon.de
www.comic-salon.de

ANMELDEUNTERLAGEN

15. INTERNATIONALER COMIC-SALON ERLANGEN

7. BIS 10. JUNI 2012

Erlangen, Oktober 2011

Sehr geehrte Damen und Herren,

vom 7. bis 10. Juni 2012 wird im Kongresszentrum Heinrich-Lades-Halle und an zahlreichen weiteren Veranstaltungsorten der Erlanger Innenstadt der 15. Internationale Comic-Salon stattfinden. Im Laufe der letzten beinahe 30 Jahre hat sich der Internationale Comic-Salon Erlangen zum wichtigsten Ereignis für grafische Literatur im deutschsprachigen Raum entwickelt. Die Präsentationen der Aussteller, die zahlreich anreisenden Künstler, der hohe Qualitätsanspruch im Ausstellungs- und Begleitprogramm, die enge Zusammenarbeit zwischen Veranstalter und Verlagen sowie die große Nähe zu den Besuchern machen die anhaltende Popularität des Erlanger Salons aus. Durch ein vielfältiges Programm und gezielte Themenauswahl konnten in den letzten Jahren noch einmal neue Zielgruppen für den Internationalen Comic-Salon erschlossen werden. Auch im Jahr 2012 erwarten wir wieder mehr als 25.000 Besucher – Fans und Fachleute, aber auch ein junges kunst- und kulturinteressiertes Publikum, das für den Comic begeistert werden will.

Im Zentrum des Internationalen Comic-Salons steht die Comic-Fachmesse im Kongresszentrum Heinrich-Lades-Halle mit Verlagen, Agenturen, Händlern, Dienstleistern usw. Mit über 300 akkreditierten Medienvertretern, Pressebüro, Fachbesucher-Services, Konferenz-Räumen usw. bietet die Stadt Erlangen den Ausstellern ein professionelles Messe-Umfeld. Als integrativer Bestandteil des Comic-Salons findet am Samstag, 9. Juni, direkt neben der Messe im Neuen Markt, eine der beliebtesten Comic-Börsen Deutschlands statt. Ergänzt werden Messe und Börse durch ein einzigartiges Ausstellungsprogramm mit über 20 hochkarätigen Einzelausstellungen. Das „Comic-Podium“ im Sitzungssaal des Rathauses mit Vorträgen, Gesprächen und Diskussionen, die Verleihung des renommierten Max und Moritz-Preises im barocken Markgrafentheater, das „Comic Film Fest“, das „Junge Forum“, Comic-Lesungen, Theater, Workshops usw. vervollständigen das umfangreiche Programm. Der „Familien-Sonntag“ mit attraktiven Angeboten für Kinder und Jugendliche bei stark reduzierten Eintrittspreisen wird mit Ihrer Unterstützung auch 2012 zusätzliche Anreize für junge Zielgruppen und Familienausflüge bieten.

In beiliegender Mappe finden Sie die Anmeldeunterlagen zu Messe und Börse, Bestellformulare für Messe und Künstlerausweise, Preislisten und Vordrucke für die kostenlosen Einträge im Katalog und auf der Website des Internationalen Comic-Salons. Alle Unterlagen finden Sie auch als PDF-Download unter www.comic-salon.de. Die PDF-Formulare können am Computer ausgefüllt werden, müssen dann aber ausgedruckt und per Post oder Fax eingeschickt werden. Nur Anmeldeunterlagen mit Unterschrift können berücksichtigt werden. Nach Eingang Ihrer Anmeldung erhalten Sie von uns eine Bestätigung.

Im Rahmen des Internationalen Comic-Salons können wir Ihnen eine Vielzahl individueller Werbemöglichkeiten anbieten: Ein Formular für Anzeigenschaltungen im Katalog des Salons – auch 2012 wieder als Sonderausgabe des Fachmagazins „Comixene“ im gesamten deutschsprachigen Raum vertrieben – finden Sie ebenso in der Mappe, wie attraktive Werbemöglichkeiten im Messebereich. Nach dem großen Erfolg von 2008 und 2010 wird es auch 2012 ein Panini-Sticker-Album geben. Informationen darüber, wie Sie im Sticker-Album vertreten sein können, erhalten Sie mit ihrer Anmeldebestätigung. Außerdem erscheint zum Internationalen Comic-Salon eine Ausgabe von Deutschlands größtem Comic-Magazin Wieselfink. Neben der Verteilung auf dem Salon und im Comic-Fachhandel wird das Magazin in der Metropolregion Nürnberg ausgelegt. Alle Werbemöglichkeiten lassen sich günstig kombinieren. Nehmen Sie bitte Kontakt mit uns auf!

Was Ihre Unterkunft anbelangt, empfehlen wir, vom kostenlosen Angebot der Zimmervermittlung durch die Erlanger Tourist-Information Gebrauch zu machen. Auch dazu finden Sie in der Mappe einen Vordruck. Für weitere Auskünfte stehen wir Ihnen natürlich gerne zur Verfügung. Ihr Ansprechpartner in Messefragen ist Tobias Ott. Sie erreichen ihn unter Tel. +49(0)9131/86-1406 oder per E-Mail: messe@comic-salon.de. Über Ihre Teilnahme am 15. Internationalen Comic-Salon Erlangen würden wir uns sehr freuen!

Mit freundlichen Grüßen
Ihr Comic-Salon-Team

Anlagen: Daten und Fakten, Anmeldung Messe, Beschreibung Standsystem/Preise, Selbstdarstellung Messe-Aussteller, Bestellung Messeausweise, Bestellung Künstlerausweise, Künstlerporträts, Anmeldung Fanzine-Stand, Anmeldung Börse, Anzeigen Formate und Preise, Anzeigenbuchung Katalog, Werbemöglichkeiten im Kongresszentrum, Zimmerreservierung

Stadt Erlangen
 Referat für Kultur, Jugend und Freizeit
 Kulturprojektbüro
 Postfach 3160, 91051 Erlangen – Deutschland
 Tel. +49(0)9131/86-1408, Fax: +49(0)9131/86-1411
 E-Mail: info@comic-salon.de
 www.comic-salon.de

DATEN UND FAKTEN

15. INTERNATIONALER COMIC-SALON ERLANGEN

7. BIS 10. JUNI 2012

Das Festival

Der alle zwei Jahre stattfindende Internationale Comic-Salon Erlangen ist das wichtigste Festival für grafische Literatur im deutschsprachigen Raum und hat einen nicht unerheblichen Anteil daran, dass der Comic inzwischen auch in Deutschland als Kunstform anerkannt ist. Auf rund 15.000 Quadratmetern Veranstaltungsfläche verbindet der Internationale Comic-Salon in seinem Programm Kunst und Kommerz, Mainstream und Avantgarde, er ist Seismograph und Motor der deutschen Branche zugleich und spiegelt die ganze Vielfalt des Genres wider. Über 25.000 Besucher werden auch im Jahr 2012 erwartet.

Die Messe

Im Zentrum des Internationalen Comic-Salons Erlangen steht die Publikums-Messe im Kongresszentrum Heinrich-Lades-Halle in der Erlanger Innenstadt. Rund 150 Aussteller – deutsche und internationale Verlage, Agenturen, der Comic-Handel und Comic-Klassen der Hochschulen – präsentieren hier ihr Programm. Zahlreiche Neuerscheinungen werden erstmals der Öffentlichkeit vorgestellt, weit über 300 Künstlern aus aller Welt kann beim Zeichnen und Signieren ihrer Bücher über die Schulter gesehen werden. Mit Pressebüro, Info-Counter, Fachbesucher-Betreuung, Konferenz-Räumen, Gastro-Service usw. bietet der Internationale Comic-Salon Erlangen ein professionelles Messe-Umfeld.

Die Ausstellungen

Wichtiges Merkmal des Internationalen Comic-Salons Erlangen sind die zahlreichen hochkarätigen Ausstellungen im gesamten Stadtgebiet – Einzelschauen internationaler Comic-Stars ebenso wie Einblicke in die deutschsprachige Szene, den Comic-Nachwuchs, Themenausstellungen zur Comic-Geschichte, zu Comic und Neuen Medien, Computer-Animation und Film. Künstlern wie Alex Barbier, Baru, Benjamin, Christophe Blain, Nie Chongrui, Derib, Hendrik Dorgathen, Will Eisner, Gipi, Reinhard Kleist, Ralf König, Isabel Kreitz, Don Lawrence, Nicolas Mahler, Lorenzo Mattotti, Max, Moebius, François Schuiten, Art Spiegelman, Joost Swarte und vielen mehr waren bereits Ausstellungen gewidmet. Der Internationale Comic-Salon Erlangen arbeitet eng mit regionalen und überregionalen Ausstellungsinstituten wie dem Wilhelm Busch-Museum Hannover oder dem Cartoonmuseum Basel zusammen.

Der Max und Moritz-Preis

Die Max und Moritz-Gala im Erlanger Markgrafen-Theater (Freitag, 8. Juni 2012) ist der Höhepunkt des Salons. Der von „Bulls Press“ gestiftete und von der Stadt Erlangen verliehene Max und Moritz-Preis ist die wichtigste Auszeichnung für grafische Literatur im deutschsprachigen Raum. Er wird von einer unabhängigen Fachjury in verschiedenen Kategorien vergeben und trägt wesentlich zur Anerkennung der Comic-Kunst im deutschsprachigen Raum bei. Mit der Verleihung wird die Arbeit herausragender Künstler gewürdigt, verdienstvolle Verlagsarbeit bestärkt und die Auseinandersetzung über grafische Literatur intensiviert. Albert Uderzo, Jacques Tardi, Alan Moore und Pierre Christin wurden in den letzten Jahren für ihr Lebenswerk ausgezeichnet.

Die Börse

Unmittelbar neben der Messe findet am Samstag (9. Juni 2012) im Neuen Markt eine der wichtigsten Comic-Börsen Deutschlands statt. Anbieter aus dem gesamten deutschsprachigen Raum präsentieren Raritäten und Antiquarisches – eine beliebte Fundgrube nicht nur für Profis, sondern auch für Fans.

Das Rahmenprogramm

Das Rahmenprogramm umfasst Vorträge, Gespräche und Diskussionen mit Zeichnern, Autoren, Journalisten und Verlegern, Comic-Lesungen, Zeichenwettbewerbe, Workshops und am Familien-Sonntag (10. Juni 2012) zahlreiche Aktionen für Kinder und Jugendliche bei reduzierten Eintrittspreisen. Beim Comic Film Fest in den Erlanger Kinos sind neben neuen Comic-Verfilmungen alle Formen des Animationsfilms zu sehen – von aktuellen Animes bis zur Avantgarde.

Zahlen 2010

Besucher gesamt	25.000
Veranstaltungsfläche in m ²	15.000
gemeldete Künstler	400
Veranstaltungen	160
Aussteller Messe	150
Ausstellungen	29
Presse-Stimmen	1.010

Noch nie wirkte die hier versammelte Szene so souverän und weltoffen, so virtuos und vielfältig wie heute.

Frankfurter Rundschau Juni 2010

Der Internationale Comic-Salon Erlangen ist eine reich gefüllte Wundertüte. Vorträge, Messen und Börsen, Cosplay-Wettbewerbe und Ausstellungen – das gibt es anderswo ebenfalls. Aber nur in Erlangen wird es so zusammengeführt, dass alle ihren Spaß haben.

Süddeutsche Zeitung Juni 2010

Die ganze Stadt wird bespielt, Lokale, Galerien, Museen und Theater. Der Comic-Salon war auch diesmal wieder eine Attraktion für Fans und Experten.

Stuttgarter Zeitung Juni 2010

Die Ausstellungen hatten auch an ungewöhnlichen Orten Zulauf wie selten zuvor, und die Auswahl der Preisträger war über jeden Zweifel erhaben.

Frankfurter Allgemeine Juni 2010

Auf dem Internationalen Comic-Salon in Erlangen zeigte das Genre sich in beglückender Blüte.

Berliner Zeitung Juni 2010

Dass deutsche Comic-Künstler inzwischen gefeiert werden, wie früher nur Stars aus Frankreich, Belgien oder den USA, ist auch ein Verdienst des Erlanger Salons, der zu einem wichtigen Motor der Branche geworden ist.

Nürnberger Nachrichten Juni 2010

Veranstaltungsorte 2012

Kongresszentrum Heinrich-Lades-Halle
 Rathaus
 Kunstmuseum Erlangen
 Kunstverein – Neue Galerie
 Markgrafen-Theater
 Theater in der Garage
 Manhattan-Kinos
 Lamm-Lichtspiele
 Neuer Markt und andere

Stadt Erlangen
 Referat für Kultur, Jugend und Freizeit
 Kulturprojektbüro
 Postfach 3160, 91051 Erlangen – Deutschland
 Tel. +49(0)9131/86-1408, Fax: +49(0)9131/86-1411
 E-Mail: info@comic-salon.de
 www.comic-salon.de

ANMELDESCHLUSS:
31.01.2012

ANMELDUNG MESSE
15. INTERNATIONALER COMIC-SALON ERLANGEN
7. BIS 10. JUNI 2012

Firma	
Kontaktperson	Telefon
Straße, Hausnummer	Fax
PLZ, Ort	Land
E-Mail	Internet

Wir buchen im Messe-Bereich des 15. Internationalen Comic-Salons Erlangen

einen Messestand von	<input type="text"/> m ²	Einzelpreis	Euro 100,00 (Frühbucherrabatt)*	Euro 110,00	
eine Leerfläche** von	<input type="text"/> m ²	Einzelpreis	Euro 95,00 (Frühbucherrabatt)*	Euro 105,00	
Mitaussteller zusätzlich	<input type="text"/>	Einzelpreis	Euro 75,00 (Frühbucherrabatt)*	Euro 85,00	
Stromanschlüsse	<input type="text"/>	Einzelpreis	Euro 90,00		
Schränke	<input type="text"/>	Einzelpreis	Euro 15,00		* Der Frühbucherrabatt wird gewährt, wenn die Anmeldung bis zum 31. Dezember 2011 abgesandt wurde. Es gilt das Datum des Poststempels.
Schrankschlösser	<input type="text"/>	Einzelpreis	Euro 5,00		
Tische 140 x 70 cm	<input type="text"/>	Einzelpreis	Euro 20,00		
Tische 120 x 70 cm	<input type="text"/>	Einzelpreis	Euro 20,00		** Leerflächen sind erst ab einer Standgröße von 8 m ² buchbar. Bei Leerflächen entfallen sämtliche Seiten- oder Rückwände.
60 W-Strahler	<input type="text"/>	Einzelpreis	Euro 10,00		Alle Preise zzgl. 19% MwSt. Die rückseitig abgedruckten Teilnahmebedingungen werden anerkannt. Der Stand bzw. die Standfläche kann nur nach vollständiger Begleichung der Rechnung zur Verfügung gestellt werden.
300 W-Strahler	<input type="text"/>	Einzelpreis	Euro 20,00		
Stühle	<input type="text"/>	Einzelpreis	Euro 10,00		

Mitaussteller 1
Mitaussteller 2
Mitaussteller 3

HINWEIS: Für jeden Mitaussteller ist jeweils das Formular SELBSTDARSTELLUNG MESSE-AUSSTELLER auszufüllen.

Ort, Datum	Unterschrift
------------	--------------

TEILNAHMEBEDINGUNGEN MESSE

15. INTERNATIONALER COMIC-SALON ERLANGEN

7. BIS 10. JUNI 2012

1. Dauer des Salons

1.1 Der 15. Internationale Comic-Salon findet vom 7. bis 10. Juni 2012 statt. Die Öffnungszeiten sind am 7.6.2012 von 12:00 bis 19:00 Uhr, am 8.6.2012 und 9.6.2012 von 10:00 bis 19:00 Uhr, am 10.6.2012 von 10:00 bis 18:00 Uhr. Für Aussteller sind die Ausstellungsräume täglich ab 9:00 Uhr geöffnet.
1.2 Der Veranstalter kann den Salon aus wichtigen Gründen verlegen, die Ausstellungsdauer und die Öffnungszeiten ändern, den Salon auch ganz absagen oder vorzeitig abbrechen. Bei allen Änderungen bleiben die mit den Ausstellern abgeschlossenen Verträge in vollem Umfang wirksam, der Anspruch auf Standmieten bleibt bestehen, es sei denn, der Salon wird aus Gründen, die in der Sphäre des Veranstalters liegen, abgesagt.

2. Aussteller

2.1 Alle deutschen und ausländischen Comic- und Cartoon-Verlage, -Agenturen, -Vertriebe, -Buchhandlungen, -Künstler und -Sammler können auf dem Salon ausstellen.
2.2 Aussteller, über die das gerichtliche Insolvenzverfahren eröffnet ist, können nicht ausstellen. Wenn ein solches Verfahren nach der Anmeldung zum Salon eröffnet wird, so ist der Veranstalter unverzüglich davon in Kenntnis zu setzen.

3. Auszustellende Gegenstände

3.1 Auf dem Internationalen Comic-Salon dürfen nur Gegenstände, die den Comic und sein Umfeld betreffen, z. B. Cartoons, Karikaturen, Trickfilme u. ä. ausgestellt werden.
3.2 Der Veranstalter führt keinerlei Zensur durch.
3.3 Unzulässig ist die Ausstellung solcher Werke, deren Herstellung, Verbreitung oder Einfuhr durch die Gerichte der Bundesrepublik Deutschland verboten ist, resp. bei Vorliegen entsprechender ausländischer Gerichtsentscheidungen, wenn diese durch Gerichte der Bundesrepublik für vollstreckbar erklärt sind.
3.4 Für von der Ausstellung ausgeschlossene Werke darf auch nicht geworben werden.
3.5 Als jugendgefährdend indizierte Schriften dürfen Jugendlichen nicht zugänglich gemacht werden.

4. Zustandekommen des Vertrags und Standortzuweisung

4.1 Die Anmeldung bedarf der schriftlichen Form bis spätestens 31. Januar 2012 (Anmeldeschluss).
4.2 Der Aussteller ist an seine Anmeldung gebunden. Der Vertrag kommt mit der Rücksendung der Anmeldebestätigung des Veranstalters zustande.
4.3 Vorläufige, briefliche Anmeldung, eventuell verbunden mit Reservierungswünschen, sind gegenstandslos, wenn sie nicht bestätigt wurden.
4.4 Alle Änderungen und Vorbehalte auf den Anmeldeformularen (resp. in Verbindung damit), die durch den Aussteller vorgenommen wurden, sind unwirksam und gelten als nicht geschrieben.
4.5 Der Abschluss des Vertrags begründet für den Aussteller keinen Anspruch auf Zuweisung eines bestimmten Platzes, jedoch werden die Wünsche der Aussteller in Bezug auf Lage, Nachbarschaft, Größe und Gruppeneinteilung nach Möglichkeit berücksichtigt.
4.6 Der Veranstalter ist berechtigt, die beantragten Standgrößen herab-, nicht jedoch heraufzusetzen; die Miete verringert sich in einem solchen Fall entsprechend.
4.7 Der Tausch von Ständen zwischen den zugelassenen Ausstellern bedarf der vorherigen Einwilligung des Veranstalters.

5. Katalog

Jeder Aussteller wird in den Katalog und unter www.comic-salon.de aufgenommen. Die Aufnahme ist obligatorisch; sie erfolgt kostenlos und ohne Haftung des Veranstalters für die Vollständigkeit sowie die Richtigkeit des Eintrags.

6. Ausstattung der Stände

6.1 Die Ausstellungsstände werden vom Veranstalter einheitlich zur Verfügung gestellt. Alle zusätzlichen Leistungen wie Stromanschluss etc. gehen auf Kosten des Ausstellers.
6.2 Zur Ausstattung der Stände verwendete Stoffe müssen flammenfest imprägniert sein. Dekorationen, die die Bestände beschädigen, sind nicht gestattet. Wiederherstellung und Neubeschaffung von beschädigten, zerstörten oder abhanden gekommenen Einrichtungsgegenständen erfolgen nur durch den Veranstalter und auf Kosten des Ausstellers.
6.3 Der Raum einer Standfläche kann auch ohne die einheitliche Ausstattung gemietet und vom Aussteller selbst eingerichtet werden. Diese eigene Einrichtung des Ausstellers darf nur innerhalb des gemieteten Raumes aufgestellt und dekoriert werden. Bei Benutzung der eigenen Ausstattung sind feuerpolizeiliche Vorschriften unbedingt zu beachten.
6.4 Die eigene Standausstattung des Ausstellers sowie Werbemittel dürfen die Höhe von 225 cm keinesfalls überschreiten.
6.5 Bei Zuwiderhandlungen kann der Veranstalter die notwendigen Änderungen auf Kosten des Ausstellers vornehmen lassen.

7. Auf- und Abbau

7.1 Die Halle steht ab 6. Juni 2012, 9:00 Uhr, für den Aufbau zur Verfügung.
7.2 Die Stände, die am ersten Veranstaltungstag um 10:00 Uhr nicht belegt sind, können vom Veranstalter anderweitig vergeben werden. Ein Anspruch auf Rückzahlung gezahlter Standmiete wird vorbehaltlich der Regelung in 8.2 ausgeschlossen.
7.3 Die Stände dürfen am letzten Veranstaltungstag nicht vor 18:00 Uhr geräumt werden. Der Veranstalter behält sich Konventionalstrafen vor. Die Räumung der Stände muss bis 22:00 Uhr abgeschlossen sein.
7.4 Die Standeinrichtung ist nach Beendigung des Salons in einwandfreiem Zustand zurückzugeben. Soweit freie Standflächen gemietet wurden, sind diese nach Beendigung des Salons leer zurückzugeben.

8. Miete

8.1 Es bleibt dem Veranstalter vorbehalten, die Standmieten für einzelne oder alle Stand-Arten zu erhöhen oder herabzusetzen, wenn unvorhergesehene Ereignisse dies erfordern oder zulassen. Die Erhöhung darf jedoch höchstens 10% betragen.
8.2 Der Mietzins ist auch dann zu zahlen, wenn der Aussteller, aus welchen Gründen auch immer, verhindert ist, den Salon zu beschicken. Sollte es dem Veranstalter gelingen, den freibleibenden Stand anderweitig zu vermieten, ist der Erstmietler zur Zahlung einer Entschädigung in Höhe von 25% der Standmiete verpflichtet. Der Satz ermäßigt sich auf 15%, wenn der verhinderte Mieter einen neuen Mieter vermittelt.

9. Zahlungstermine

9.1 Die Standmieten und zusätzliche Leistungen sind innerhalb von 21 Tagen nach Rechnungslegung auf das Konto des Veranstalters zu zahlen.
9.2 Der Aussteller verliert, unbeschadet seiner Zahlungsverpflichtung, den Anspruch auf Teilnahme am Salon, wenn der Mietzins nicht fristgerecht eingegangen ist.

10. Verkauf

Auf dem Internationalen Comic-Salon Erlangen darf frei verkauft werden.

11. Ausstellerausweise

11.1 Das Betreten des Salons ist nur mit einem besonderen Ausweis gestattet. Gestaffelt nach Standgröße wird eine Anzahl von Ausstellerausweisen zur Verfügung gestellt (siehe Formular Bestellung Messeausweise).
11.2 Zusätzliche Ausweise können nur für Mitarbeiter der Standmieter, gestaffelt nach Standgröße zum Preis von je Euro 10,00 zzgl. 19% MwSt. nachgefordert werden. Die Ausweise müssen mit dem Namen des Inhabers versehen werden und sind nicht übertragbar. Missbräuchlich benutzte Ausstellerausweise werden entschädigungslos eingezogen.

12. Versicherung, Haftung

12.1 Die Versicherung der von den Ausstellern eingebrachten Standausstattung und des Ausstellungsgutes gegen Einbruch, Diebstahl, Feuer und Wasserschäden sowie Transportschäden auf dem Weg zum Salon oder vom Salon obliegt ausschließlich der Verantwortung der einzelnen Aussteller. Eine Kollektivversicherung wird nicht abgeschlossen.
12.2 Der Veranstalter haftet nur in Fällen des Vorsatzes und der groben Fahrlässigkeit, bei Verletzungen des Körpers und der Gesundheit ist lediglich die Haftung für leichte Fahrlässigkeit ausgeschlossen.
12.3 Der Aussteller haftet nach den gesetzlichen Bestimmungen. Mehrere Aussteller, die gemeinsam einen Stand belegen, haften gesamtschuldnerisch.

13. Verhalten auf dem Salon

13.1 Jeder Aussteller ist für das Gelingen des Salons mitverantwortlich. Handlungen, die den Salon oder andere Aussteller in nicht vertretbarer Weise stören oder behindern, sind daher zu unterlassen.
13.2 Abgesehen von der Verteilung von Werbemitteln am Stand ist das Zeigen und Verteilen von Werbemitteln und Drucksachen jeglicher Art in der Ausstellungshalle unstatthaft. Unzulässig ist jede Verwendung von akustischen Mitteln, jede bewegliche Lichtreklame sowie jede Werbung über dem Ausstellungsgelände.
13.3 Das Aufstellen von Werbe- und Verkaufswagen, Bücherbussen etc. auf dem Ausstellungsgelände ist nur gegen Gebühr und nach Absprache mit dem Veranstalter möglich.
13.4 Empfänge, Vorträge, Pressekonferenzen, Diskussionsveranstaltungen, Verlosungen usw. auf dem Hallengelände bedürfen der vorherigen schriftlichen Zustimmung des Veranstalters.
13.5 Es gehört zu den Pflichten jedes Ausstellers, dabei mitzuwirken, dass Diebstähle weitmöglichst verhindert und entdeckte Diebstähle strafrechtlich geahndet werden. Unabhängig davon wird der Veranstalter in diesen Fällen Strafverfahren einleiten.

14. Nichterfüllung der Salon-Bedingungen

Wird gegen Bestimmungen dieser Salon-Bedingungen verstoßen und ein solches vertragswidriges Verhalten trotz Abmahnung fortgesetzt oder auf früheren Salons ermahnte Verstöße wiederholt, so kann der Veranstalter den betreffenden Aussteller vom Salon ausschließen, in besonders schweren Fällen auch von künftigen Salons. Dies gilt auch dann, wenn Gegenstände entgegen gerichtlichen Verbots ausgestellt werden oder Aussteller oder deren Mitarbeiter sich an der Begehung von strafbaren Handlungen beteiligen oder dazu auffordern (z. B. Diebstahl, vorsätzliche Urheberrechtsverletzung).

15. Ansprüche der Aussteller

15.1 Alle etwaigen Ansprüche des Ausstellers aus dem mit dem Veranstalter abgeschlossenen Vertrag sowie außervertragliche Ansprüche sind spätestens 10 Tage nach Abschluss des Salons schriftlich beim Veranstalter anzumelden. Sie verjähren unabhängig davon, wenn sie nicht vor Ablauf des betreffenden Kalenderjahres gerichtlich geltend gemacht worden sind.
15.2 Gemäß dem nach dem Grundgesetz der Bundesrepublik Deutschland geltenden Recht auf freie Meinungsäußerung sind gewisse Störungen des Salons auf begrenzte Zeit möglich und unvermeidbar. Der Veranstalter haftet nicht für dadurch den Ausstellern entstehende Schäden.

16. Erfüllungsort, Gerichtsstand, Sonstiges

Erfüllungsort und ausschließlicher Gerichtsstand für alle Streitigkeiten zwischen Ausstellern und dem Veranstalter ist Erlangen. Es gilt das Recht der Bundesrepublik Deutschland. Sollten Bestimmungen dieser Geschäftsbedingungen ganz oder teilweise unwirksam sein, so werden die Parteien einvernehmlich eine Regelung vereinbaren, die der Zielsetzung der unwirksamen Bestimmung am nächsten kommt. Die übrigen Regelungen bleiben hiervon unberührt.

Stadt Erlangen
 Referat für Kultur, Jugend und Freizeit
 Kulturprojektbüro
 Postfach 3160, 91051 Erlangen – Deutschland
 Tel. +49(0)9131/86-1408, Fax: +49(0)9131/86-1411
 E-Mail: info@comic-salon.de
 www.comic-salon.de

BESCHREIBUNG STANDSYSTEM/PREISE

15. INTERNATIONALER COMIC-SALON ERLANGEN

7. BIS 10. JUNI 2012

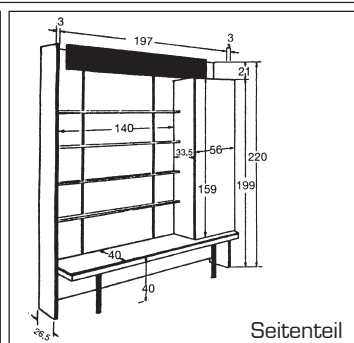
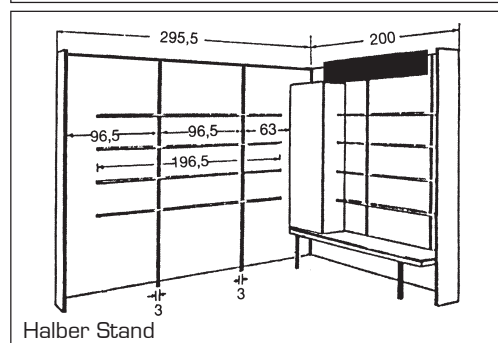
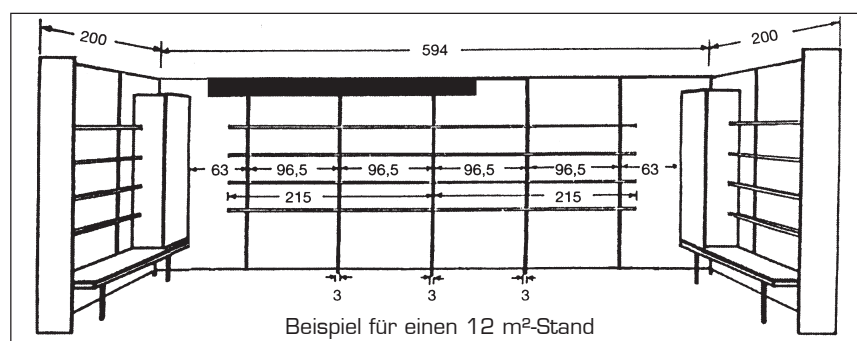

Farben

Kunststoffplatten: weiß
 Kanten: PVC, schwarz matt
 Metallteile: schwarz matt
 Standbeschriftung: Blende schwarz matt, Schrift weiß
 Buchleisten: Kunststoff weiß

Buchleisten

Jedem Aussteller werden in der Höhe jeweils um 5 cm verstellbare Buchleisten in begrenzter Anzahl zur Verfügung gestellt. Sie werden während der Aufbauzeiten durch das Messepersonal ausgehändigt.

Maße in cm

Messestand

Möglich sind Stände ab 4 m² (2 m x 2 m), 6 m² (2 m x 3 m), 8 m² (2 m x 4 m) usw. Preis pro Quadratmeter:

Euro 100,00 (Frühbucherrabatt)* Euro 110,00

Leerfläche (ab 8 m² buchbar)

Preis pro Quadratmeter:

Euro 95,00 (Frühbucherrabatt)* Euro 105,00

Mitaussteller

Preis pro zusätzlichen Mitaussteller:

Euro 75,00 (Frühbucherrabatt)* Euro 85,00

* Der Frühbucherrabatt wird gewährt, wenn die Anmeldung bis zum 31. Dezember 2011 abgesandt wurde. Es gilt das Datum des Poststempels.

Stromanschluss

Pauschale für Verlegung und Stromverbrauch:

Euro 90,00

Standausrüstung

Einbauschränk 159 x 56 x 33,5 cm

Euro 15,00

Schrankschloss (Leihgebühr)

Euro 5,00

Tisch

Euro 20,00

Stuhl

Euro 10,00

60 W-Strahler

Euro 10,00

300 W-Strahler

Euro 20,00

Telefon-/eigener Internet-Anschluss am Stand

auf Anfrage

W-Lan wird in der Messehalle unentgeltlich zur Verfügung gestellt.

Allgemeine Saalbeleuchtung ist vorhanden. Zusätzliche Beleuchtung am Stand kann durch den Aussteller auf eigene Kosten selbst angebracht oder gegen Gebühr (s. o.) veranlasst werden. Stromanschluss kann gegen Entgelt (s. o.) zur Verfügung gestellt werden. Sonderwünsche sind nach Absprache mit dem Veranstalter möglich. Alle Preise gelten für die gesamte Dauer der Messe rein netto zzgl. 19% MwSt.

Stadt Erlangen
 Referat für Kultur, Jugend und Freizeit
 Kulturprojektbüro
 Postfach 3160, 91051 Erlangen – Deutschland
 Tel. +49(0)9131/86-1408, Fax: +49(0)9131/86-1411
 E-Mail: info@comic-salon.de
 www.comic-salon.de

EINSENDESCHLUSS:

31.01.2012

SELBSTDARSTELLUNG MESSE-AUSSTELLER
15. INTERNATIONALER COMIC-SALON ERLANGEN
7. BIS 10. JUNI 2012

Firma	
-------	--

Kontakt für Rückfragen	Telefon
------------------------	---------

Jeder Aussteller wird im Katalog sowie auf der Homepage des 15. Internationalen Comic-Salons Erlangen mit einer Kurzbeschreibung vorgestellt. Die Veröffentlichung der Einträge ist kostenfrei, aber für alle Aussteller obligatorisch. Wir bitten deshalb um Zusendung einer kurzen Selbstdarstellung von maximal 400 Zeichen. Bei längeren Texten behält sich die Redaktion Kürzungen vor. Bitte senden Sie Ihren Text an info@comic-salon.de oder füllen Sie dieses Formular **in Druckbuchstaben** aus und senden es mit Ihrer Messe-Anmeldung an oben stehende Adresse. Bitte beachten Sie, dass die unten angegebenen Adressdaten zusammen mit Ihrer Selbstdarstellung veröffentlicht werden und der unten angegebene Firmenname Grundlage für die kostenlose Standbeschriftung ist.

Firma (zur Veröffentlichung)

Straße, Hausnummer

PLZ, Ort	Land
----------	------

Telefon	Fax
---------	-----

E-Mail	Internet
--------	----------

Selbstdarstellung (max. 400 Zeichen)

--

--

--

--

--

--

--

--

--

Ort, Datum	Unterschrift
------------	--------------

Stadt Erlangen
 Referat für Kultur, Jugend und Freizeit
 Kulturprojektbüro
 Postfach 3160, 91051 Erlangen – Deutschland
 Tel. +49(0)9131/86-1408, Fax: +49(0)9131/86-1411
 E-Mail: info@comic-salon.de
 www.comic-salon.de

EINSENDESCHLUSS:

20.04.2012

BESTELLUNG MESSEAusWEISE
15. INTERNATIONALER COMIC-SALON ERLANGEN
7. BIS 10. JUNI 2012

Firma	
Kontaktperson	Telefon
Straße, Hausnummer	Fax
PLZ, Ort	Land
E-Mail	

zwei Ausweise für Messestände bis einschließlich 4 m² – sowie Teilnehmer am Fanzine-Stand

1. Name	Vorname
2. Name	Vorname

drei Ausweise für Messestände bis einschließlich 6 m²

3. Name	Vorname
---------	---------

vier Ausweise für Messestände bis einschließlich 8 m²

4. Name	Vorname
---------	---------

sechs Ausweise für Messestände bis einschließlich 12 m²

5. Name	Vorname
6. Name	Vorname

Zusätzliche Ausweise können für Mitarbeiter der Standmieter, gestaffelt nach Standgröße zum Preis von je Euro 10,00 zzgl. 19% MwSt. erworben werden. Bis 4 m² sowie Teilnehmer am Fanzine-Stand: plus zwei, bis 6 m²: plus drei, bis 8 m²: plus vier, bis 12 m²: plus sechs. Ab 12 m² können Sonderregelungen getroffen werden. Während des Salons ist eine Nachbestellung nur gegen Rechnungsstellung möglich.

7. Name	Vorname
8. Name	Vorname
9. Name	Vorname
10. Name	Vorname
11. Name	Vorname
12. Name	Vorname

Die Messeausweise liegen ab Mittwoch, 6. Juni 2012 zur Abholung an der Anmeldung (Kongresszentrum, Eingang 2) für Sie bereit.

Ort, Datum	Unterschrift
------------	--------------

Stadt Erlangen
 Referat für Kultur, Jugend und Freizeit
 Kulturprojektbüro
 Postfach 3160, 91051 Erlangen – Deutschland
 Tel. +49(0)9131/86-1408, Fax: +49(0)9131/86-1411
 E-Mail: info@comic-salon.de
 www.comic-salon.de

EINSENDESCHLUSS:

05.04.2012

BESTELLUNG KÜNSTLERAUSWEISE
15. INTERNATIONALER COMIC-SALON ERLANGEN
7. BIS 10. JUNI 2012

Firma	
Kontaktperson	Telefon
Straße, Hausnummer	Fax
PLZ, Ort	Land
E-Mail	

Die Messe-Aussteller des 15. Internationalen Comic-Salons Erlangen können für Künstler, die an ihrem Stand als Künstler tätig sind, Kunstlerausweise bestellen. Während des Salons können keine Kunstlerausweise ausgegeben werden. Die bis zum Einsendeschluss gemeldeten Künstler werden im Katalog des 15. Internationalen Comic-Salons vorgestellt (siehe Formular KÜNSTLERPORTRÄTS). Aussteller am Fanzine-Stand können zusätzlich zu ihren Messeausweisen keine Kunstlerausweise beantragen.

1. Name	Vorname
2. Name	Vorname
3. Name	Vorname
4. Name	Vorname
5. Name	Vorname
6. Name	Vorname
7. Name	Vorname
8. Name	Vorname
9. Name	Vorname
10. Name	Vorname
11. Name	Vorname
12. Name	Vorname
13. Name	Vorname

Die Kunstlerausweise liegen ab Mittwoch, 6. Juni 2012 zur Abholung an der Anmeldung (Kongresszentrum, Eingang 2) für Sie bereit.

Ort, Datum	Unterschrift
------------	--------------

Stadt Erlangen
 Referat für Kultur, Jugend und Freizeit
 Kulturprojektbüro
 Postfach 3160, 91051 Erlangen – Deutschland
 Tel. +49(0)9131/86-1408, Fax: +49(0)9131/86-1411
 E-Mail: info@comic-salon.de
 www.comic-salon.de

EINSENDESCHLUSS:

05.04.2012

KÜNSTLERPORTRÄTS

15. INTERNATIONALER COMIC-SALON ERLANGEN

7. BIS 10. JUNI 2012

Firma	
Kontaktperson	Telefon

Der Katalog des 15. Internationalen Comic-Salons enthält einen kostenfreien kurzen Text zu den Comic-Künstlern, die von den Ausstellern eingeladen werden. Die Texte sollten 450 Zeichen nicht überschreiten. Die Redaktion behält sich Kürzungen vor. Die Künstlertexte bitte nach unten stehendem Muster per E-Mail an info@comic-salon.de schicken oder das Formular **in Druckbuchstaben** ausfüllen und an oben stehende Adresse senden. Bitte senden Sie uns Porträt-Fotos oder Porträt-Zeichnungen nur in Form von druckfähigen Dateien (ca. 1.500 x 2.000 Pixel; Format: TIFF, JPEG).

Vorname/Name/Künstlername	
Geburtsdatum/-jahr	Nationalität
Geburtsort	Wohnort
Weitere biografische Angaben	
Veröffentlichungen	
Aktuelles Projekt	
Sonstiges	
Internet	

Künstlertexte, die nach dem Einsendeschluss eingehen, können im Katalog nicht mehr berücksichtigt werden.

Ort, Datum	Unterschrift
------------	--------------

Stadt Erlangen
 Referat für Kultur, Jugend und Freizeit
 Kulturprojektbüro
 Postfach 3160, 91051 Erlangen – Deutschland
 Tel. +49(0)9131/86-1408, Fax: +49(0)9131/86-1411
 E-Mail: info@comic-salon.de
 www.comic-salon.de

ANMELDESCHLUSS:

29.02.2012

ANMELDUNG FANZINE-STAND

15. INTERNATIONALER COMIC-SALON ERLANGEN

7. BIS 10. JUNI 2012

Name	Telefon
Straße, Hausnummer	Fax
PLZ, Ort	Land
E-Mail	
Internet	

Ich melde folgende Titel für den Fanzine-Stand an. Die Gebühr pro Titel beträgt Euro 25,00 zzgl. 19% MwSt. Von jedem Titel können mehrere Nummern ausgestellt werden. Es gelten die rückseitig abgedruckten Teilnahmebedingungen.

Titel 1
Titel 2
Titel 3
Titel 4
Titel 5
Titel 6
Titel 7
Titel 8
Titel 9
Titel 10

Bitte senden Sie Ihre Anmeldung bis spätestens 29. Februar 2012 an uns zurück. Sie erhalten umgehend eine Bestätigung Ihrer Anmeldung. Über den Gesamtbetrag wird eine Rechnung gestellt, die Ihnen gesondert zugeschickt wird. Die Standfläche kann nur nach vollständiger Begleichung der Rechnung zur Verfügung gestellt werden. Die Standzuweisung erfolgt am Donnerstag, 7. Juni 2012 von 9:00 bis 11:00 Uhr an der Anmeldung (Kongresszentrum, Eingang 2).

Für das Aussteller-Verzeichnis im Katalog sowie auf der Website des Salons ist eine kurze Selbstdarstellung einzureichen. Bitte verwenden Sie dafür das Formular SELBSTDARSTELLUNG MESSE-AUSSTELLER.

Ort, Datum	Unterschrift
------------	--------------

TEILNAHMEBEDINGUNGEN FANZINE-STAND

15. INTERNATIONALER COMIC-SALON ERLANGEN

7. BIS 10. JUNI 2012

1. Dauer des Salons

1.1 Der 15. Internationale Comic-Salon findet vom 7. bis 10. Juni 2012 statt. Die Öffnungszeiten sind am 7.6.2012 von 12:00 bis 19:00 Uhr, am 8.6.2012 und 9.6.2012 von 10:00 bis 19:00 Uhr, am 10.6.2012 von 10:00 bis 18:00 Uhr. Für Aussteller sind die Ausstellungsräume täglich ab 9:00 Uhr geöffnet.

1.2 Der Veranstalter kann den Salon aus wichtigen Gründen verlegen, die Ausstellungsdauer und die Öffnungszeiten ändern, den Salon auch ganz absagen oder vorzeitig abbrechen. Bei allen Änderungen bleiben die mit den Ausstellern abgeschlossenen Verträge in vollem Umfang wirksam, der Anspruch auf Standmieten bleibt bestehen, es sei denn, der Salon wird aus Gründen, die in der Sphäre des Veranstalters liegen, abgesagt.

2. Aussteller

2.1 Alle deutschen und ausländischen Fanzine-Herausgeber können am Fanzine-Stand des Internationalen Comic-Salons Erlangen ausstellen.

2.2 Aussteller, über die das gerichtliche Insolvenzverfahren eröffnet ist, können nicht ausstellen. Wenn ein solches Verfahren nach der Anmeldung zum Salon eröffnet wird, so ist der Veranstalter unverzüglich davon in Kenntnis zu setzen.

3. Auszustellende Gegenstände

3.1 Auf dem Internationalen Comic-Salon dürfen am Fanzine-Stand nur Fanzine-Magazine ausgestellt werden.

3.2 Der Veranstalter führt keinerlei Zensur durch.

3.3 Unzulässig ist die Ausstellung solcher Werke, deren Herstellung, Verbreitung oder Einfuhr durch die Gerichte der Bundesrepublik Deutschland verboten ist, resp. bei Vorliegen entsprechender ausländischer Gerichtsentscheidungen, wenn diese durch Gerichte der Bundesrepublik für vollstreckbar erklärt sind.

3.4 Für von der Ausstellung ausgeschlossene Werke darf auch nicht geworben werden.

3.5 Als jugendgefährdend indizierte Schriften dürfen Jugendlichen nicht zugänglich gemacht werden.

4. Zustandekommen des Vertrags

4.1 Die Anmeldung bedarf der schriftlichen Form bis spätestens 29. Februar 2012 (Anmeldeschluss).

4.2 Der Aussteller ist an seine Anmeldung gebunden. Der Vertrag kommt mit der Rücksendung der Anmeldebestätigung des Veranstalters zustande.

4.3 Vorläufige, briefliche Anmeldung, eventuell verbunden mit Reservierungswünschen, sind gegenstandslos, wenn sie nicht bestätigt wurden.

4.4 Alle Änderungen und Vorbehalte auf den Anmeldeformularen (resp. in Verbindung damit), die durch den Aussteller vorgenommen wurden, sind unwirksam und gelten als nicht geschrieben.

4.5 Der Abschluss des Vertrags begründet für den Aussteller keinen Anspruch auf Zuweisung eines bestimmten Platzes.

5. Ausstattung der Stände

5.1 Die Ausstellungsstände werden vom Veranstalter einheitlich zur Verfügung gestellt.

5.2 Zur Ausstattung der Stände verwendete Stoffe müssen flammenfest imprägniert sein. Dekorationen, die die Stände beschädigen, sind nicht gestattet. Wiederherstellung und Neubeschaffung von beschädigten, zerstörten oder abhanden gekommenen Einrichtungsgegenständen erfolgen nur durch den Veranstalter und auf Kosten des Ausstellers.

5.3 Die eigene Standausstattung des Ausstellers sowie Werbemittel dürfen die Höhe von 225 cm keinesfalls überschreiten.

5.4 Bei Zuwiderhandlungen kann der Veranstalter die notwendigen Änderungen auf Kosten des Ausstellers vornehmen lassen.

6. Auf- und Abbau

6.1 Die Standzuweisung erfolgt am 7. Juni 2012 von 9:00 bis 11:00 Uhr an der Anmeldung (Kongresszentrum, Eingang 2).

6.2 Die Stände müssen am Ende des letzten Veranstaltungstages bis 20:00 Uhr geräumt sein.

6.3 Die Standeinrichtung ist nach Beendigung des Salons in einwandfreiem Zustand zurückzugeben.

7. Miete

7.1 Es bleibt dem Veranstalter vorbehalten, die Standmieten für einzelne oder alle Stand-Arten zu erhöhen oder herabzusetzen, wenn unvorhergesehene Ereignisse dies erfordern oder zulassen. Die Erhöhung darf jedoch höchstens 10% betragen.

7.2 Der Mietzins ist auch dann zu zahlen, wenn der Aussteller, aus welchen Gründen auch immer, verhindert ist, den Salon zu besuchen.

8. Zahlungstermine

8.1 Die Standmieten und zusätzliche Leistungen sind innerhalb von 21 Tagen nach Rechnungslegung auf das Konto des Veranstalters zu zahlen.

8.2 Der Aussteller verliert, unbeschadet seiner Zahlungsverpflichtung, den Anspruch auf Teilnahme am Salon, wenn der Mietzins nicht fristgerecht eingegangen ist.

9. Verkauf

Auf dem Internationalen Comic-Salon Erlangen darf frei verkauft werden.

10. Ausstellerausweise

Das Betreten des Salons ist nur mit einem besonderen Ausweis gestattet. Pro Anmelder werden maximal zwei Messeausweise kostenlos zur Verfügung gestellt. Zusätzlich können maximal zwei weitere Ausweise für jeweils Euro 10,00 zzgl. 19% MwSt. bestellt werden. Die Ausweise müssen mit dem Na-

men des Inhabers versehen werden und sind nicht übertragbar. Missbräuchlich benutzte Ausstellerausweise werden entschädigungslos eingezogen.

11. Versicherung, Haftung

11.1 Die Versicherung der von den Ausstellern eingebrachten Standausstattung und des Ausstellungsgutes gegen Einbruch, Diebstahl, Feuer und Wasserschäden, sowie Transportschäden auf dem Weg zum Salon oder vom Salon obliegt ausschließlich der Verantwortung der einzelnen Aussteller. Eine Kollektivversicherung wird nicht abgeschlossen.

11.2 Der Veranstalter haftet nur in Fällen des Vorsatzes und der groben Fahrlässigkeit, bei Verletzungen des Körpers und der Gesundheit ist lediglich die Haftung für leichte Fahrlässigkeit ausgeschlossen.

11.3 Der Aussteller haftet nach den gesetzlichen Bestimmungen.

12. Verhalten auf dem Salon

12.1 Jeder Aussteller ist für das Gelingen des Salons mitverantwortlich. Handlungen, die den Salon oder andere Aussteller in nicht vertretbarer Weise stören oder behindern, sind daher zu unterlassen.

12.2 Abgesehen von der Verteilung von Werbemitteln am Stand ist das Zeigen und Verteilen von Werbemitteln und Drucksachen jeglicher Art in der Ausstellungshalle unstatthaft. Unzulässig ist jede Verwendung von akustischen Mitteln, jede bewegliche Lichtreklame sowie jede Werbung über dem Ausstellungsgelände.

12.3 Das Aufstellen von Werbe- und Verkaufswagen, Bücherbussen etc. auf dem Ausstellungsgelände ist nur gegen Gebühr und nach Absprache mit dem Veranstalter möglich.

12.4 Empfänge, Vorträge, Pressekonferenzen, Diskussionsveranstaltungen, Verlosungen usw. auf dem Hallengelände bedürfen der vorherigen schriftlichen Zustimmung des Veranstalters.

12.5 Es gehört zu den Pflichten jeden Ausstellers, dabei mitzuwirken, dass Diebstähle weitmöglichst verhindert und entdeckte Diebstähle strafrechtlich geahndet werden. Unabhängig davon wird der Veranstalter in diesen Fällen Strafverfahren einleiten.

13. Nichterfüllung der Salon-Bedingungen

Wird gegen Bestimmungen dieser Salon-Bedingungen verstoßen und ein solches vertragswidriges Verhalten trotz Abmahnung fortgesetzt oder auf früheren Salons ermahnte Verstöße wiederholt, so kann der Veranstalter den betreffenden Aussteller vom Salon ausschließen, in besonders schweren Fällen auch von künftigen Salons. Dies gilt auch dann, wenn Gegenstände entgegen gerichtlichen Verboten ausgestellt werden oder Aussteller oder deren Mitarbeiter sich an der Begehung von strafbaren Handlungen beteiligen oder dazu auffordern (z. B. Diebstahl, vorsätzliche Urheberrechtsverletzung).

14. Ansprüche der Aussteller

14.1 Alle etwaigen Ansprüche des Ausstellers aus dem mit dem Veranstalter abgeschlossenen Vertrag sowie außervertragliche Ansprüche sind spätestens 10 Tage nach Abschluss des Salons schriftlich beim Veranstalter anzumelden. Sie verjähren unabhängig davon, wenn sie nicht vor Ablauf des betreffenden Kalenderjahres gerichtlich geltend gemacht worden sind.

14.2 Gemäß dem nach dem Grundgesetz der Bundesrepublik Deutschland geltenden Recht auf freie Meinungsäußerung sind gewisse Störungen des Salons auf begrenzte Zeit möglich und unvermeidbar. Der Veranstalter haftet nicht für dadurch den Ausstellern entstehende Schäden.

15. Erfüllungsort, Gerichtsstand, Sonstiges

Erfüllungsort und ausschließlicher Gerichtsstand für alle Streitigkeiten zwischen Ausstellern und dem Veranstalter ist Erlangen und in Fällen von Streitigkeiten ist das in der Bundesrepublik Deutschland geltende Recht anzuwenden.

Sollten Bestimmungen dieser Geschäftsbedingungen ganz oder teilweise unwirksam sein, so werden die Parteien einvernehmlich eine Regelung vereinbaren, die der Zielsetzung der unwirksamen Bestimmung am nächsten kommt. Die übrigen Regelungen bleiben hiervon unberührt.

Stadt Erlangen
 Referat für Kultur, Jugend und Freizeit
 Kulturprojektbüro
 Postfach 3160, 91051 Erlangen – Deutschland
 Tel. +49(0)9131/86-1408, Fax: +49(0)9131/86-1411
 E-Mail: info@comic-salon.de
 www.comic-salon.de

ANMELDESCHLUSS:

29.02.2012

ANMELDUNG BÖRSE – 9. JUNI 2012
15. INTERNATIONALER COMIC-SALON ERLANGEN
7. BIS 10. JUNI 2012

Firma/Name	
Kontaktperson	Telefon
Straße, Hausnummer	Fax
PLZ, Ort	Land
E-Mail	Internet

Ich buche einen Verkaufsstand für die Comic-Börse im Rahmen des 15. Internationalen Comic-Salons Erlangen am Samstag, 9. Juni 2012 von 10:00 bis 17:00 Uhr.

Verkaufsfläche laufende Meter Einzelpreis: Euro 45,00 (Frühbucherrabatt)* Euro 50,00

* Der Frühbucherrabatt wird gewährt, wenn die Anmeldung bis zum 31. Dezember 2011 abgesandt wurde. Es gilt das Datum des Poststempels.

Preis rein netto zzgl. 19% MwSt. Es gelten die allgemeinen, rückseitig abgedruckten Teilnahmebedingungen. Der Veranstalter stellt einheitliche Verkaufstische zur Verfügung. Die Tische haben eine Tiefe von 1 m. Es können nur ganze Meter gebucht werden. Im Rahmen der Comic-Börse dürfen nur antiquarische Comics, preisreduzierte Hefte und Alben sowie Merchandising-Produkte zum Verkauf angeboten werden.

Bitte senden Sie Ihre Anmeldung bis spätestens 29. Februar 2012 an oben stehende Adresse. Sie erhalten umgehend eine Bestätigung Ihrer Anmeldung. Der Vertrag kommt mit der Zusendung der Anmeldebestätigung durch den Veranstalter zustande. Die Rechnung wird Ihnen zusammen mit dem Standplan nach der Platzvergabe zugesandt. Die Verkaufsfläche kann nur nach vollständiger Begleichung der Rechnung zur Verfügung gestellt werden. Die Zuteilung der Tische erfolgt am 9. Juni 2012 ab 8:00 Uhr am Veranstaltungsort Neuer Markt. Weitere Details erhalten Sie zusammen mit der Rechnung.

Ort, Datum	Unterschrift
------------	--------------

TEILNAHMEBEDINGUNGEN BÖRSE

15. INTERNATIONALER COMIC-SALON ERLANGEN

7. BIS 10. JUNI 2012

1. Dauer der Börse

1.1 Die Comic-Börse des 15. Internationalen Comic-Salons findet am 9. Juni 2012 von 10:00 bis 17:00 Uhr statt.

1.2 Der Veranstalter kann die Börse aus wichtigen Gründen verlegen, die Ausstellungsdauer und die Öffnungszeiten ändern, die Börse auch ganz absagen oder vorzeitig abbrechen. Bei allen Änderungen bleiben die mit den Ausstellern abgeschlossenen Verträge in vollem Umfang wirksam, der Anspruch auf Standmieten bleibt bestehen, es sei denn, der Salon wird aus Gründen, die in der Sphäre des Veranstalters liegen, abgesagt.

2. Aussteller

2.1 Alle deutschen und ausländischen Comic- und Cartoon-Verlage, -Agenturen, -Vertriebe, -Buchhandlungen, -Künstler und -Sammler können auf der Börse ausstellen.

2.2 Aussteller, über die das gerichtliche Insolvenzverfahren eröffnet ist, können nicht ausstellen. Wenn ein solches Verfahren nach der Anmeldung zur Börse eröffnet wird, so ist der Veranstalter unverzüglich davon in Kenntnis zu setzen.

3. Auszustellende Gegenstände

3.1 Im Rahmen der Comic-Börse dürfen nur antiquarische Comics, preisreduzierte Hefte und Alben sowie Merchandising-Produkte zum Verkauf angeboten werden.

3.2 Der Veranstalter führt keinerlei Zensur durch.

3.3 Unzulässig ist die Ausstellung solcher Werke, deren Herstellung, Verbreitung oder Einfuhr durch die Gerichte der Bundesrepublik Deutschland verboten ist, resp. bei Vorliegen entsprechender ausländischer Gerichtsentscheidungen, wenn diese durch Gerichte der Bundesrepublik für vollstreckbar erklärt sind.

3.4 Für von der Ausstellung ausgeschlossene Werke darf auch nicht geworben werden.

3.5 Als jugendgefährdend indizierte Schriften dürfen Jugendlichen nicht zugänglich gemacht werden.

4. Zustandekommen des Vertrags und Standortzuweisung

4.1 Die Anmeldung bedarf der schriftlichen Form bis spätestens 29. Februar 2012 (Anmeldeschluss).

4.2 Vorläufige, briefliche Anmeldungen, eventuell verbunden mit Reservierungswünschen, sind gegenstandslos, wenn sie nicht bestätigt wurden.

4.3 Der Aussteller ist an seine Anmeldung gebunden. Der Vertrag kommt mit der Rücksendung der Anmeldebestätigung des Veranstalters zustande.

4.4 Der Abschluss des Vertrags begründet für den Aussteller keinen Anspruch auf Zuweisung eines bestimmten Platzes, jedoch werden die Wünsche der Aussteller nach Möglichkeit berücksichtigt.

4.5 Der Veranstalter ist berechtigt, die beantragten Standgrößen herab-, nicht jedoch heraufzusetzen; die Miete verringert sich in einem solchen Falle entsprechend.

4.6 Der Tausch von Ständen zwischen den zugelassenen Ausstellern bedarf der vorherigen Einwilligung des Veranstalters.

5. Ausstattung der Stände

5.1 Die Verkaufstische werden vom Veranstalter einheitlich zur Verfügung gestellt. Dekorationen und Werbemittel dürfen am Veranstaltungsort nirgends angebracht werden.

5.2 Bei Zuwiderhandlungen kann der Veranstalter die notwendigen Änderungen auf Kosten des Ausstellers vornehmen lassen.

6. Auf- und Abbau

6.1 Die Zuteilung der Verkaufstische erfolgt am 9. Juni 2012 ab 8:00 Uhr am Veranstaltungsort Neuer Markt durch den Veranstalter. Weitere Details dazu werden bei der Rechnungsstellung bekanntgegeben.

6.2 Die Tische, die am Veranstaltungstag um 10:00 Uhr nicht belegt sind, können vom Veranstalter anderweitig vergeben werden. Anspruch auf Rückzahlung gezahlter Standmiete wird vorbehaltlich der Regelung in 7.2 ausgeschlossen.

6.3 Die Tische müssen am Veranstaltungstag um 18:30 Uhr geräumt sein. Verpackungsmaterialien sind vom Aussteller selbst zu entsorgen.

7. Miete

7.1 Es bleibt dem Veranstalter vorbehalten, die Standmieten zu erhöhen oder herabzusetzen, wenn unvorhergesehene Ereignisse dies erfordern oder zulassen. Die Erhöhung darf jedoch höchstens 10% betragen.

7.2 Der Mietzins ist auch dann zu zahlen, wenn der Veranstalter, aus welchen Gründen auch immer, verhindert ist, die Börse zu beschicken. Sollte es dem Veranstalter gelingen, den freibleibenden Stand anderweitig zu vermieten, ist der Erstmietzins zur Zahlung einer Entschädigung in Höhe von 25% der Standmiete verpflichtet. Der Satz ermäßigt sich auf 15%, wenn der verhinderte Mieter einen neuen Mieter vermittelt.

8. Zahlungstermine

8.1 Die Standmiete ist innerhalb von 21 Tagen nach Rechnungslegung auf das Konto des Veranstalters zu zahlen.

8.2 Der Aussteller verliert, unbeschadet seiner Zahlungsverpflichtung, den Anspruch auf Teilnahme an der Börse, wenn der Mietzins nicht fristgerecht eingegangen ist.

8.3 Der Veranstalter kann in diesem Fall, ohne dazu verpflichtet zu sein, über den Stand anderweitig verfügen.

9. Zutritt

9.1 Der Eintritt zur Börse ist frei.

9.2 Für den Zutritt zum 15. Internationalen Comic-Salon erhalten die Aussteller der Börse pro Anmeldung jeweils 2 Freikarten.

10. Versicherung, Haftung

10.1 Die Versicherung der von den Ausstellern eingebrachten Standausstattung und des Ausstellungsgutes gegen Einbruch, Diebstahl, Feuer und Wasserschäden, sowie Transportschäden auf dem Weg zum Salon oder vom Salon obliegt ausschließlich der Verantwortung der einzelnen Aussteller. Eine Kollektivversicherung wird nicht abgeschlossen.

10.2 Der Veranstalter haftet nur in Fällen des Vorsatzes und der groben Fahrlässigkeit, bei Verletzungen des Körpers und der Gesundheit ist lediglich die Haftung für leichte Fahrlässigkeit ausgeschlossen.

10.3 Der Aussteller haftet nach den gesetzlichen Bestimmungen. Mehrere Aussteller, die gemeinsam einen Stand belegen, haften gesamtschuldnerisch.

11. Verhalten auf der Comic-Börse

11.1 Jeder Aussteller ist für das Gelingen der Börse mitverantwortlich. Handlungen, die die Veranstaltung oder andere Aussteller in nicht vertretbarer Weise stören oder behindern, sind daher zu unterlassen.

11.2 Abgesehen von der Verteilung von Werbemitteln am eigenen Standplatz ist das Zeigen und Verteilen von Werbemitteln und Drucksachen jeglicher Art am Veranstaltungsort unstatthaft. Unzulässig ist jede Verwendung von akustischen Mitteln, jede bewegliche Lichtreklame, sowie jede Werbung über dem Ausstellungsgelände.

11.3 Das Aufstellen von Werbe- und Verkaufswagen, Bücherbussen etc. auf dem Ausstellungsgelände ist unzulässig.

12. Nichterfüllung der Teilnahmebedingungen

Wird gegen Bestimmungen dieser Teilnahmebedingungen verstoßen und ein solches vertragswidriges Verhalten trotz Abmahnung fortgesetzt oder auf früheren Börsen ermahnte Verstöße wiederholt, so kann der Veranstalter den betreffenden Aussteller von der Börse ausschließen, in besonders schweren Fällen auch von künftigen Börsen. Dies gilt auch dann, wenn Gegenstände entgegen gerichtlichen Verboten ausgestellt werden oder Aussteller oder deren Mitarbeiter sich an der Begehung von strafbaren Handlungen beteiligen oder dazu auffordern (z. B. Diebstahl, vorsätzliche Urheberrechtsverletzung).

13. Ansprüche der Aussteller

13.1 Alle etwaigen Ansprüche der Aussteller aus dem mit dem Veranstalter abgeschlossenen Vertrag sowie außervertragliche Ansprüche sind spätestens 10 Tage nach Abschluss der Börse schriftlich beim Veranstalter anzumelden. Sie verjähren unabhängig davon, wenn sie nicht vor Ablauf des betreffenden Kalenderjahres gerichtlich geltend gemacht worden sind.

13.2 Gemäß dem nach dem Grundgesetz der Bundesrepublik Deutschland geltenden Recht auf freie Meinungsäußerung sind gewisse Störungen der Börse auf begrenzte Zeit möglich und unvermeidbar. Der Veranstalter haftet nicht für dadurch den Ausstellern entstehende Schäden.

14. Erfüllungsort, Gerichtsstand, Sonstiges

Erfüllungsort und ausschließlicher Gerichtsstand für alle Streitigkeiten zwischen Ausstellern und dem Veranstalter ist Erlangen, und in Fällen von Streitigkeiten ist das in der Bundesrepublik Deutschland geltende Recht anzuwenden. Sollten Bestimmungen dieser Geschäftsbedingungen ganz oder teilweise unwirksam sein, so werden die Parteien einvernehmlich eine Regelung vereinbaren, die der Zielsetzung der unwirksamen Bestimmung am nächsten kommt. Die übrigen Regelungen bleiben hiervon unberührt.

COMIXENE
 Verlag Jurgeit, Krismann & Nobst GbR
 Mühsamstraße 40, 10249 Berlin – Deutschland
 Tel. +49(0)5175/980230, Fax: +49(0)5175/5337
 E-Mail: redaktion@comixene.de

ANZEIGENSCHLUSS:
26.04.2012

ANZEIGEN FORMATE UND PREISE

15. INTERNATIONALER COMIC-SALON ERLANGEN

7. BIS 10. JUNI 2012

Der Katalog des 15. Internationalen Comic-Salons Erlangen erscheint als Sonderausgabe des Fachmagazins Comixene. Aufgrund der höheren Auflage gelten für diese Ausgabe der Comixene spezielle Anzeigenpreise. Kombinationsangebote mit den Magazinen „Wieselflink“ und „Comix“ sind auf Anfrage ebenfalls möglich.

Formate



1/1 Satzspiegel
 180,00 x 247,00 mm

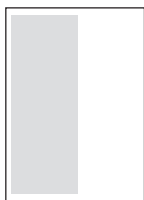

1/2 Satzspiegel hoch
 88,50 x 247,00 mm

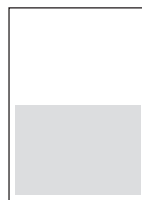

1/2 Satzspiegel quer
 180,00 x 122,00 mm

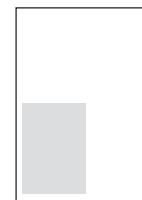

1/4 Satzspiegel hoch
 88,50 x 122,00 mm



1/1 Anschnitt
 210,00 x 297,00 mm

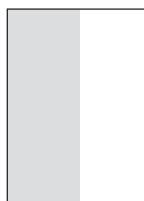

1/2 Anschnitt hoch
 103,50 x 297,00 mm



1/2 Anschnitt quer
 210,00 x 147,00 mm

Preise

Umschlag farbig

1/1 Seite U4	Euro	1.500,00
1/1 Seite U2/U3	Euro	1.200,00

Innenteil schwarz/weiß

1/1 Seite	Euro	500,00
1/2 Seite	Euro	300,00
1/4 Seite	Euro	200,00

Innenteil farbig

1/1 Seite	Euro	900,00
1/2 Seite	Euro	500,00
1/4 Seite	Euro	300,00

Alle Preise zzgl. 19% MwSt.

Anzeigen bitte als druckfähige Daten (TIFF, JPEG, PDF, EPS etc.) einreichen. Liegen die Anzeigen nicht in Form von Daten vor, müssen anfallende Scan- oder Reprokosten nach Aufwand berechnet werden. Für die Qualität des Druckergebnisses übernehmen wir dann jedoch keine Verantwortung. Für eingesandte Originale wird keine Haftung übernommen.

Kurzinformation:

Auflage: ca. 10.000 Exemplare
 Erscheinungstermin: 25. Mai 2012
 Umfang: ca. 132 Seiten
 Umschlag und Inhalt: 4-farbig
 Copypreis: Euro 9,00 – Sonderpreis auf dem Salon
 Vertrieb Deutschland/Österreich/Schweiz:
 Comic-Fachhandel, Bahnhofsbuchhandel, Abonnement
 Vertrieb Mittelfranken: zusätzlich ausgewählter
 Buchhandel und Presse-Grosso

Adresse für Druckunterlagen:

Sibylle Juraschek
 Straße 56, Nr. 5
 13129 Berlin
 Tel. +49(0)30/47483050
 Fax: +49(0)30/48626432
 E-Mail: s.h.jura@t-online.de

Anzeigenschluss: 26. April 2012
Druckunterlagenschluss: 3. Mai 2012

COMIXENE
 Verlag Jurgeit, Krismann & Nobst GbR
 Mühsamstraße 40, 10249 Berlin – Deutschland
 Tel. +49(0)5175/980230, Fax: +49(0)5175/5337
 E-Mail: redaktion@comixene.de

ANZEIGENSCHLUSS:
26.04.2012

ANZEIGENBUCHUNG KATALOG
15. INTERNATIONALER COMIC-SALON ERLANGEN
7. BIS 10. JUNI 2012

Firma	
Kontaktperson	Telefon
Straße, Hausnummer	Fax
PLZ, Ort	Land
E-Mail	Internet

Umschlag farbig

- | | | | |
|--------------------------|-----------------|------|----------|
| <input type="checkbox"/> | 1/1 Seite U4 | Euro | 1.500,00 |
| <input type="checkbox"/> | 1/1 Seite U2/U3 | Euro | 1.200,00 |

Innenteil farbig

- | | | | |
|--------------------------|-----------|------|--------|
| <input type="checkbox"/> | 1/1 Seite | Euro | 900,00 |
| <input type="checkbox"/> | 1/2 Seite | Euro | 500,00 |
| <input type="checkbox"/> | 1/4 Seite | Euro | 300,00 |

Innenteil schwarz/weiß

- | | | | |
|--------------------------|-----------|------|--------|
| <input type="checkbox"/> | 1/1 Seite | Euro | 500,00 |
| <input type="checkbox"/> | 1/2 Seite | Euro | 300,00 |
| <input type="checkbox"/> | 1/4 Seite | Euro | 200,00 |

Druckvorlage

- | | |
|--------------------------|---|
| <input type="checkbox"/> | Druckvorlage liegt bei |
| <input type="checkbox"/> | Druckvorlage wird per Post nachgereicht |
| <input type="checkbox"/> | Druckvorlage per E-Mail an s.h.jura@t-online.de |

Alle Preise zzgl. 19% MwSt. Die rückseitig abgedruckten Geschäftsbedingungen werden anerkannt.

Adresse für Druckunterlagen:

Sibylle Juraschek
 Straße 56, Nr. 5
 13129 Berlin
 Tel. +49(0)30/47483050
 Fax: +49(0)30/48626432
 E-Mail: s.h.jura@t-online.de

Anzeigenschluss: 26. April 2012
Druckunterlagenchluss: 3. Mai 2012

Der Katalog des 15. Internationalen Comic-Salons Erlangen erscheint als Sonderausgabe des Fachmagazins Comixene. Anzeigen bitte als druckfähige Daten (TIFF, JPEG, PDF, EPS etc.) einreichen. Liegen die Anzeigen nicht in Form von Daten vor, müssen anfallende Scan- oder Reprokosten nach Aufwand berechnet werden. Für die Qualität des Druckergebnisses übernehmen wir dann jedoch keine Verantwortung. Für eingesandte Originale wird keine Haftung übernommen.

Ort, Datum	Unterschrift
------------	--------------

ZAHLUNGSBEDINGUNGEN UND ALLGEMEINE GESCHÄFTS- BEDINGUNGEN FÜR ANZEIGEN IN DER COMIXENE 15. INTERNATIONALER COMIC-SALON ERLANGEN 7. BIS 10. JUNI 2012

Zahlungsbedingungen

1. Verlag

Verlag Jurgeit, Krismann & Nobst GbR
Mühsamstraße 40, 10249 Berlin – Deutschland

2. Bankverbindung

Konto-Nr. 740 066 250, Konto-Inhaber: JNK Verlag
Berliner Sparkasse, BLZ: 100 500 00
Internationale Bankdaten:
IBAN: DE84 1005 0000 0740 0662 50, BIC: BELADEBEXX

3. Fälligkeit

Rechnungen sind am Erscheinungstag der Ausgabe, in der die Anzeige veröffentlicht wird, zur Zahlung fällig und spätestens innerhalb von 14 Tagen (gerechnet vom Datum der Rechnungsstellung an) zu bezahlen, sofern nicht im Einzelfall eine andere Zahlungsfrist vereinbart ist.

4. Skonto

Bei Vorauszahlung, die bis zum Erscheinungstag beim Verlag eingeht, werden 2% Skonto gewährt, sofern nicht alte Rechnungen überfällig sind.

5. Rabatt

Bei gleichzeitiger Schaltung von Anzeigen in den Erlangen-Ausgaben von COMIXENE, WIESELFLINK und/oder COMIX werden Rabatte eingeräumt. Bitte kontaktieren Sie hierzu den Verlag.

6. Provision

Soweit im Rahmen des Anzeigengeschäfts Vermittlungsvergütungen anfallen, berechnen sich diese zusätzlich zu dem tatsächlich vereinbarten Anzeigenpreis.

7. Zahlungsverzug

Bei Stundung oder Zahlungsverzug werden – unbeschadet weiterer Ansprüche des Verlags – Zinsen sowie die Einziehungskosten berechnet. Rabatte werden im Fall des Zahlungsverzuges nachbelastet; ein Anspruch auf sie besteht nicht.

Allgemeine Geschäftsbedingungen

1. Auftragsauftrag

Dem Auftrag zwischen dem Verlag und dem inserierenden Auftraggeber über die Veröffentlichung einer oder mehrerer Anzeigen liegen die Anzeigenpreise in den jeweils gültigen Mediadaten sowie die auf dieser Seite aufgeführten Zahlungsbedingungen und Allgemeinen Geschäftsbedingungen zugrunde.

2. Anzeigenablehnung

Der Verlag behält sich vor, Auftragsaufträge oder einzelne Anzeigen im Rahmen eines Auftrags über mehrere Schaltungen wegen des Inhalts, der Herkunft oder der technischen Form abzulehnen – insbesondere wenn diese gegen Gesetze, behördliche Bestimmungen oder die guten Sitten verstoßen.

3. Kennzeichnungspflicht

Anzeigen, die aufgrund ihrer Gestaltung nicht eindeutig als Anzeige erkennbar sind, werden als solche vom Verlag mit dem Wort „Anzeige“ deutlich kenntlich gemacht.

4. Platzierungswünsche

Es ist möglich, Platzierungswünsche für die Innenseiten vorzumerken. Der Verlag wird versuchen, diese im Rahmen der technischen und gestalterischen Möglichkeiten zu berücksichtigen. Derartige Zusagen sind jedoch unverbindlich.

5. Haftung

Der Verlag verwendet bei Entgegennahme und Prüfung der Anzeigen die geschäftsübliche Sorgfalt, haftet jedoch nicht, wenn er von den Auftraggebern irreführt und getäuscht wird. Der Auftraggeber steht für den Inhalt und die rechtliche Zulässigkeit der für die Insertion zur Verfügung gestellten Text- und Bildunterlagen ein. Der Auftraggeber haftet für alle Folgen und Schäden, die sich für den Verlag – insbesondere aufgrund presserechtlicher und gesetzlicher Bestimmungen – ergeben können. Der Auftraggeber hat den Verlag von Ansprüchen Dritter freizustellen. Der Auftraggeber verpflichtet sich, die Kosten der Veröffentlichung einer etwaigen Gegendarstellung zu tragen, und zwar nach Maßgabe des jeweils gültigen Anzeigentarifs.

6. Druckunterlagen

Für die rechtzeitige Lieferung einwandfreier Druckunterlagen ist der Auftraggeber verantwortlich. Für erkennbar ungeeignete oder beschädigte Druckunterlagen fordert der Verlag unverzüglich Ersatz an. Der Verlag gewährleistet die für den belegten Titel übliche Druckqualität im Rahmen der durch die Druckunterlagen gegebenen Möglichkeiten.

7. Rechte und Pflichten

Entspricht die Veröffentlichung der Anzeige nicht der vertraglich geschuldeten Beschaffenheit bzw. Leistung und wird dieses durch den Auftraggeber bis spätestens vier Wochen nach Veröffentlichung angezeigt, so hat der Auftraggeber Anspruch auf Zahlungsminderung oder eine einwandfreie Ersatzanzeige, jedoch nur in dem Ausmaß, in dem der Zweck der Anzeige beeinträchtigt wurde.

8. Probeabzüge

Probeabzüge werden nur auf ausdrücklichen Wunsch und zu Kosten des Auftraggebers geliefert. Der Auftraggeber trägt die Verantwortung für die Richtigkeit der zurückgesandten Probeabzüge. Der Verlag berücksichtigt alle Fehlerkorrekturen, die ihm innerhalb der bei der Übersendung des Probeabzugs gesetzten Frist mitgeteilt werden. Sendet der Auftraggeber den Probeabzug nicht fristgerecht zurück, so gilt die Genehmigung zum Druck als erteilt.

9. Belegexemplar

Der Verlag stellt dem Auftraggeber ein Belegexemplar zur Verfügung.

10. Erfüllungsort

Das Rechtsverhältnis zwischen Auftraggeber und Verlag untersteht deutschem Recht. Erfüllungsort und Gerichtsstand ist Berlin.

Stadt Erlangen
Referat für Kultur, Jugend und Freizeit
Kulturprojektbüro
Postfach 3160, 91051 Erlangen – Deutschland
Tel. +49(0)9131/86-1408, Fax: +49(0)9131/86-1411
E-Mail: info@comic-salon.de
www.comic-salon.de

WERBEMÖGLICHKEITEN IM KONGRESSZENTRUM 15. INTERNATIONALER COMIC-SALON ERLANGEN 7. BIS 10. JUNI 2012



EINTRITTSKARTEN

Exklusive Anzeige auf der Rückseite der Eintrittskarten
Auflage: 20.000 Stück
Maße: 144 x 70 mm (ohne Abriss: 104 x 70 mm)
Druck: Offset einfarbig

Kosten:
1.500,- Euro



FAHNEN

Fahnen auf dem Vorplatz des Kongresszentrums
Maße: 1,50 x 4,20 m (Details zur Konfektionierung auf Anfrage)

Kosten:
200,- Euro pro Fahne
zzgl. Produktionskosten



HAUPTINGANG (EINGANG 1)

Gläserne Seitenwände des Windfangs im Haupteingang
(Gestaltung beispielsweise mit Klebefolie)
Maße: 2,20 x 2,40 m

Kosten:
1.000,- Euro pro Fläche
zzgl. Produktionskosten

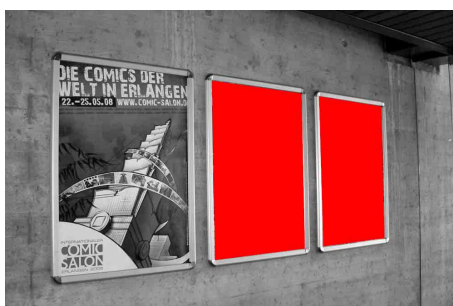

EINGANG 2

Fünf Bilderrahmen (DIN A1) im Eingangsbereich des Presse- und VIP-Empfangs.

Kosten:
150,- Euro pro Rahmen

WERBEMÖGLICHKEITEN IM KONGRESSZENTRUM

15. INTERNATIONALER COMIC-SALON ERLANGEN

7. BIS 10. JUNI 2012



MESSEBEREICH

Geländer- und Treppenfronten des Rangfoyers
Maße auf Anfrage

Kosten:

200,- Euro pro Feld
zzgl. Produktionskosten

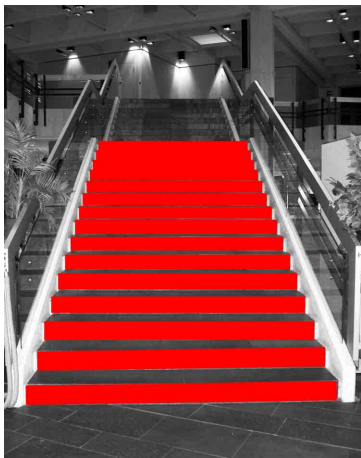
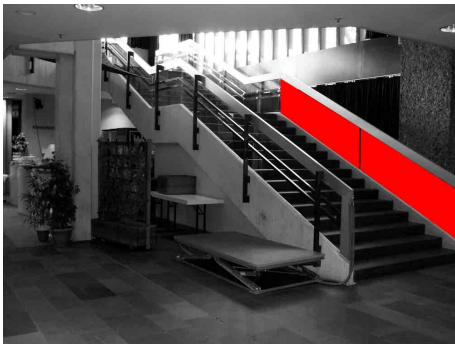

TREPPENSTUFEN

Zwei Treppen zum Rangfoyer; Beklebung der Stirnseite
der gesamten Treppe oder eines Treppen-Absatzes mit
15 Stufen; Maße pro Stufe: 2,23 x 0,16 m

Kosten:

Treppen-Absatz: 700,- Euro
gesamte Treppe: 1.000,- Euro
zzgl. Produktionskosten

Alle Preise zzgl. 19% MwSt. Mengenrabatte bei Buchung mehrerer Flächen oder in Kombination mit Anzeigen im Katalog sind auf Anfrage möglich. Bitte nehmen Sie zur Buchung direkt Kontakt mit uns auf. Bei der Produktion, Druckabwicklung und Anbringung der jeweiligen Werbeträger sind wir Ihnen gerne kostenfrei behilflich.



Tourist-Information Erlangen
Carrée am Rathausplatz
Rathausplatz 3, 91052 Erlangen – Deutschland
Tel. +49(0)9131/8951-0, Fax: +49(0)9131/8951-51
E-Mail: tourist@etm-er.de
Internet: www.erlangen.de

ZIMMERRESERVIERUNG

15. INTERNATIONALER COMIC-SALON ERLANGEN

7. BIS 10. JUNI 2012

Firma	
Name	Telefon
Straße, Hausnummer	Fax
PLZ, Ort	Land
E-Mail	

Anzahl EZ	Anreisetag	Abreisetag	Nächte
Anzahl DZ	Anreisetag	Abreisetag	Nächte
<input type="checkbox"/> Bad	<input type="checkbox"/> Dusche	<input type="checkbox"/> WC	<input type="checkbox"/> Nichtraucher <input type="checkbox"/> Raucher

Zimmerpreise

Einzelzimmer

mit Dusche/Bad/WC

- 40,00 bis 50,00 Euro
 50,00 bis 65,00 Euro
 65,00 bis 80,00 Euro
 80,00 bis 100,00 Euro
 ab 100,00 Euro

Doppelzimmer

mit Dusche/Bad/WC

- 50,00 bis 65,00 Euro
 65,00 bis 80,00 Euro
 80,00 bis 100,00 Euro
 100,00 bis 115,00 Euro
 ab 115,00 Euro

Ferienwohnung

- bis _____ Euro

Privatzimmer

- bis _____ Euro

Mit folgender Änderung bin ich notfalls einverstanden:

- höhere Preisgruppe
 niedrigere Preisgruppe
 Umgebung von Erlangen

Einzelzimmer

ohne Dusche/Bad/WC

- 20,00 bis 30,00 Euro
 30,00 bis 40,00 Euro

Doppelzimmer

ohne Dusche/Bad/WC

- 30,00 bis 40,00 Euro
 40,00 bis 60,00 Euro

Bitte beachten Sie ...

... dass die Tourist-Information Erlangen für Sie nur als Vermittler handelt und keine Haftung aus dieser Vermittlungstätigkeit übernimmt.
 ... dass Zimmerbestellungen verbindlich sind. Anspruch auf Unterbringung besteht nur für die festgelegten Tage. Wird das Zimmer nicht genutzt, so ist nach Ablauf der ersten Nacht der Beherbergungsbetrieb berechtigt, das Zimmer weiter zu vermieten.
 ... dass die Kosten, die dem Quartiergeber aus der Reservierung entstehen, dem Besteller in Rechnung gestellt werden können, wenn die Zimmer nicht in Anspruch genommen werden.

Ich bin damit einverstanden, dass im Falle einer Stornierung des Buchungsauftrages innerhalb von 10 Tagen nach Bestätigung der Buchung (es gilt das Datum der Bestätigung) durch die Tourist-Information Erlangen eine Storno-Gebühr in Höhe von 10% des Buchungswertes erhoben wird. Wir empfehlen den Abschluss einer Rücktrittsversicherung für Reisen in Deutschland.

Ort, Datum	Unterschrift
------------	--------------